

Asole da 17x10.5mm

Spessore 2mm

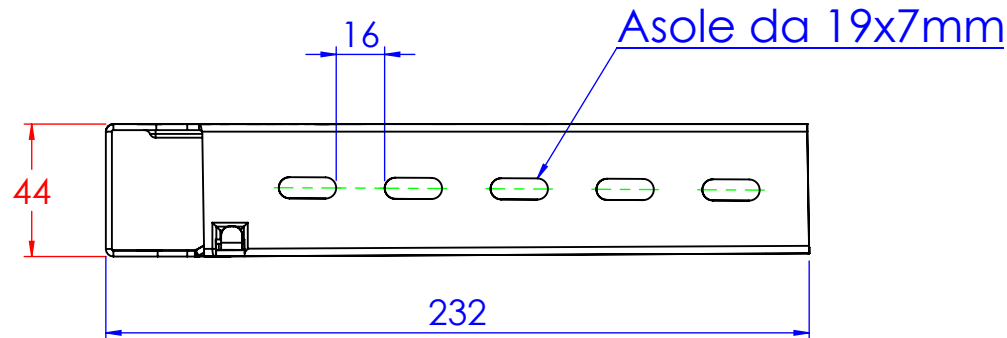
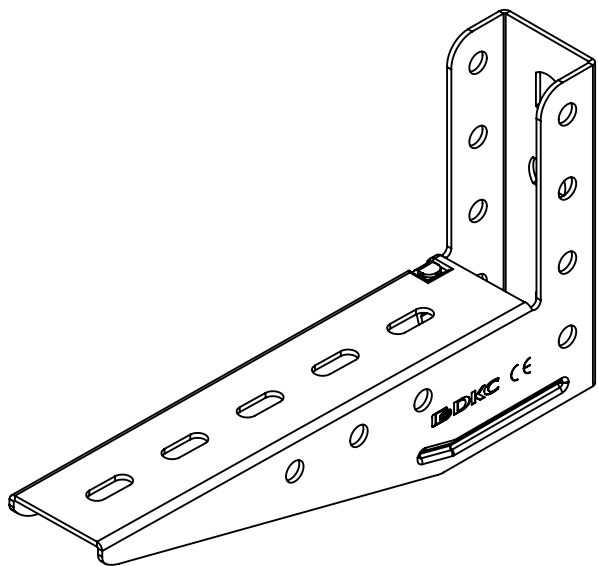
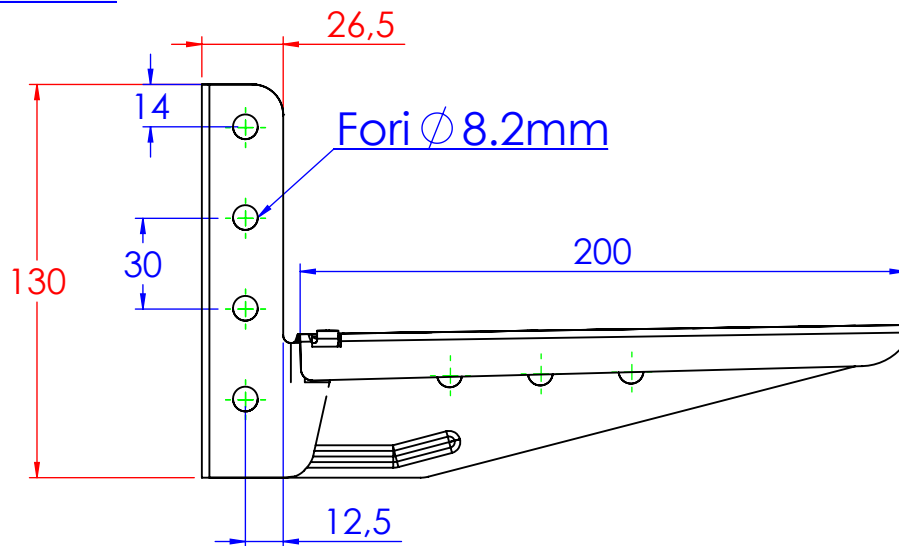
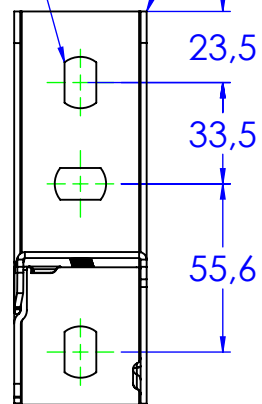

DKC
www.dkceurope.eu

LE INFORMAZIONI CONTENUTE IN QUESTO DISEGNO SONO DI ESCLUSIVA PROPRIETÀ DI DKC. OGNI RIPRODUZIONE PARZIALE O INTEGRALE SENZA L'AUTORIZZAZIONE SCRITTA DI DKC È PROIBITA.

Descrizione:
Mensola stampata B.200

Codice:
6293002

Materiale: ZS
Finitura: Zincato a caldo

Peso(Kg): 0.44

Disegno numero:
629X002

Rev.
1

REV	MODIFICA	DATA

Disegnato	Data
Fabrizio Molinari	28/06/2013

Revisionato Da:

Resp. Approvato

Disegnato	Data
Fabrizio Molinari	28/06/2013
Massimo Franco	28/06/2013

QUOTE SENZA INDICAZIONE DI TOLLERANZA					
DIMENSIONI IN MM			SCOSTAMENTI LIMITE CAMPI DIMENSIONALI UNI ISO 2768-1 M		
OLTRE 3	OLTRE 6	OLTRE 30	OLTRE 120	OLTRE 400	OLTRE 1000
FINO A 3	FINO A 30	FINO A 120	FINO A 400	FINO A 1000	FINO A 2000
±0.1	±0.2	±0.3	±0.5	±0.8	±1.2

SCOSTAMENTI LIMITE PER DIM. ANGOLARI UNI ISO 2768-1 F		
OLTRE 6	OLTRE 30	OLTRE 120
FINO A 6	FINO A 30	FINO A 120
±0°30'	±0°20'	±0°10'



Scala:

Foglio 1 di 1

A4